

INSUNAN

iiro [繋ぐ]  
シャトルーズ・グリーン  
フランスの修道院に伝わるリキュールのあざやかな緑色です。  
iiro 04 stripe

先どる Special Issue:

文具ソムリエール

かん み さ と

# 菅 未里さんが選ぶ 仕事がかどる「文具」

彩る 見る者を圧倒する迫力の大輪  
「ジャイアントペーパーフラワー」

拓く 環境負荷低減に向けて進化を続ける  
最新技術と環境配慮型商品

文具ソムリエール

菅 未里さんが選ぶ  
仕事がかどる「文具」

毎日の業務で、当たり前のように使用している「文具」。

「どれも大した違いはない」と思う方もいるかもしれませんが、

メーカー各社の創意工夫によってバージョンアップされ、

より機能的に、よりおしゃれに、日々進化を遂げています。

そこで今回はペーパーアイテムを中心に、仕事に役立つ文具を

文具ソムリエール・菅 未里さんにご紹介いただきました。

オフィスライフを有意義かつ楽しく過ごすためにも、

いつもの「文具」を見直すことから始めませんか？



国際紙ハルブ商事が発行するTSUNAGU(繋ぐ)は  
“紙の魅力再発見”をテーマに、  
紙と文化・紙と事業・紙と人を「繋ぐ」広報誌です。

先どる ..... P01

文具ソムリエール 菅 未里さんが選ぶ  
仕事がかどる「文具」

彩る ..... P07

見る者を圧倒する迫力の大輪  
「ジャイアントペーパーフラワー」

伝える ..... P09

文豪の先妻から寄せられた  
毛筆による二通のハガキ

拓く ..... P11

環境負荷低減に向けて進化を続ける  
最新技術と環境配慮型商品

出会う+ ..... P13

KPPの海外拠点にクローズアップ  
「シンガポール大永 ホーチミン事務所」

深める ..... P14

KPPの最新ニュースを  
キャッチアップ

訪ねる ..... P15

紙の魅力を体感できる  
「ペーパーイベント・カレンダー」

作る ..... 付録

デスクに春風を吹き込む  
「セパレート式ペンスタンド」



### パーフェクトバリア

発売:林刃物(株)  
サイズ:194×85×10mm(刃渡り70mm)  
重量:81g

刃物の産地として知られる岐阜県関市にある刃物メーカーが製造しているハサミです。特殊なコーティング加工が施されていて、刃に粘着物が付きにくい。粘着テープのベタベタを気にすることなく、紙を切るようにスパッと切れます。業務でハサミを使う方であれば、作業効率が格段に上がるのでおすすめです。



### pull+push (プルプシュ)

発売:カミテリア  
サイズ:210×90mm(パッケージサイズ)  
枚数:10枚(10色各1枚)

筒状のケースから中身を出し入れて使うふせん。パソコンのパスワードやプライベートの連絡先など、他人の目にあまり触れさせたくない内容を中面に書き込み、必要ときだけ引き出して見るのに最適。伸縮する特徴を生かしたメッセージカードとしても使えるので、仕事とプライベートの両方で楽しめます。



### キャンパス まとめがはかどるノートふせん

発売:ココヨ(株)  
サイズ:100×150mm(ボトムタイプ)、150×100mm(サイドタイプ)  
枚数:20枚

ノートの端に貼ることで、筆記スペースを拡張できるノート型のふせんです。粘着面が狭いので余分なスペースを取ることなく、折り返し部分にミシン目が入っているため、ノートを閉じてもかさばることがありません。会議の議事録や商談の内容をまとめるとき、無駄にページを増やすことがないので便利です。



### ポスト・イット® 強粘着ふせん ノート ポータブルシリーズ ポップアップタイプ

発売:スリーエム ジャパン(株)  
サイズ:75×25mm  
枚数:28枚×3パッド

片手でサッと取り出せる専用ディスプレイ付きのふせんです。パソコンやタブレットなどに貼って持ち運べるので、フリーアドレスの企業やオフィス外で業務をする機会の多いビジネスマンにもおすすめ。電話をしながら片手がふさがっている場面でも、あわてることなく1枚だけきれいに剥がせるので重宝します。

## 業務の効率化につながる 実用性文具

- ポスト・イット® 強粘着ふせん ノート ポータブルシリーズ ポップアップタイプ
- キャンパス まとめがはかどるノートふせん
- pull+push
- パーフェクトバリア

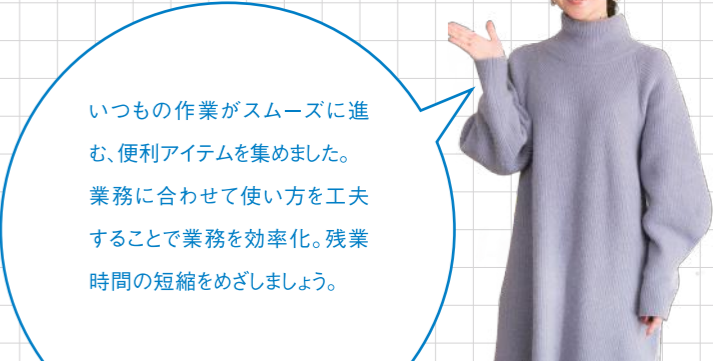

いつもの作業がスムーズに進む、便利アイテムを集めました。業務に合わせて使い方を工夫することで業務を効率化。残業時間の短縮をめざしましょう。



### THE文具ミニチュアマスクット

発売:(株)ケンエレファント  
第1~3弾(各6種)

世代を問わず多くの方が使用してきたロングセラー文具を、ミニチュアで再現したキーホルダーです。目に留まる場所に付けることで「懐かしい」「知ってる」と会話の糸口になってほしいという思いを込めて私が監修を担当しました。ラインナップはすべて現在も販売されているもので、現在、第3弾まで発売されています。



### メッセージフラワーズ

発売:(株)日本ホールマーク  
サイズ:160×170×35mm  
枚数:2柄 計16枚(ミニカード)

メッセージを書いたミニカードを折り畳んで箱のスリットに差し込むと、フラワーボックスになる寄せ書きギフト。色紙のように一人ずつ回覧する手間が省けるので送別会前の時間も短縮。人数に合わせて花の配置をアレンジできます。また、持ち帰ったあと部屋に飾れば、インテリアとして楽しめるのもポイントです。



### うどんメモ

発売:(株)マルモ印刷  
枚数:60枚(12種)

香川県(うどん県)で100年の歴史がある印刷会社さんが販売しているユニークなメモです。試作品の段階でTwitterにアップしたところ、反響が大きかったので製品化。1週間で1,200個売れたそうです。使われているうどんの画は、すべて香川県に実在する名店のもので、お店に行けば実際に食べることができます。



### 便箋ふせん

発売:(株)キングジム  
サイズ:25×70mm(S)、85×85mm(M)、85×137mm(L)  
枚数:15枚×2柄(S)、20枚(M、L)

返却物などにお礼の一言を添えて渡すことが多いと思いますが、一般的なふせんだと軽すぎるし、一筆箋だと重すぎる。そんなときに使いたいのがこの便箋ふせんです。しっかりと紙の厚みがあるし、絵柄が甘すぎないのビジネスシーンにぴったり。サイズが3種類あるので用途に応じて使い分けください。

## 職場の人間関係を円滑にする コミュニケーション文具

- 便箋ふせん
- うどんメモ
- メッセージフラワーズ
- THE文具ミニチュアマスクット

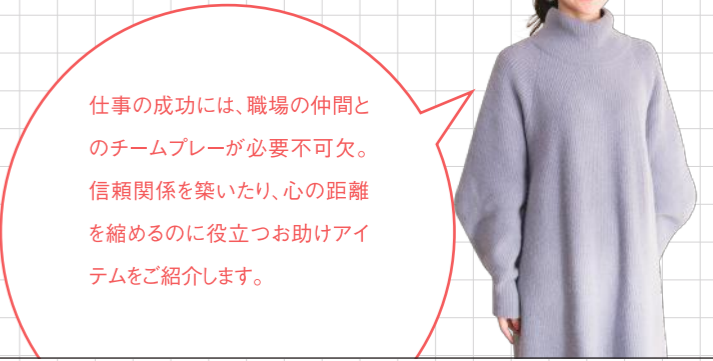

仕事の成功には、職場の仲間とのチームプレーが必要不可欠。信頼関係を築いたり、心の距離を縮めるのに役立つお助けアイテムをご紹介します。



### サラサグランド (0.4/0.5mm)

発売:ゼブラ(株)  
サイズ:10.3×144mm  
重量:24g

ジェルボールペンの人気シリーズ「サラサクリップ」のハイグレード版「サラサグランド」が、今年3月リニューアル。セピアブラックやブラウングレー、ボルドーパープルなどシックで渋みのある色合いの全11色があり、やさしさを感じさせる大人の雰囲気演出できます。高級感があるので、革の手帳などにも馴染みます。



### iiro(イーロ)

発売:神戸派計画  
サイズ:173×105mm  
枚数:96ページ

神戸派計画は、神戸にある印刷会社さんが立ち上げたステーションリーブランド。表紙と中面の罫線に同じ色を使っているの、開いて使うときにも色彩を楽しめるのが特長です。色見本帳で有名なDICカラーデザイン社との協力によって、ノートのカラーバリエーションはなんと50色。感性を刺激してくれるノートです。



### memoterior

発売:カミテリア  
サイズ:91×132mm(大)、75×125mm(小)

紙の質感や色調、使用する筆記具など、テーマ別につくられたメモ帳です。触感や書き心地を楽しむ「touch」シリーズなら、「サラサラ」「スケスケ」「デコボコ」などそれぞれのキーワードにあった5種類の紙が1冊になっています。まさに紙好きの心をわしづかみにするアイテムで、私も個人的にストックしています。

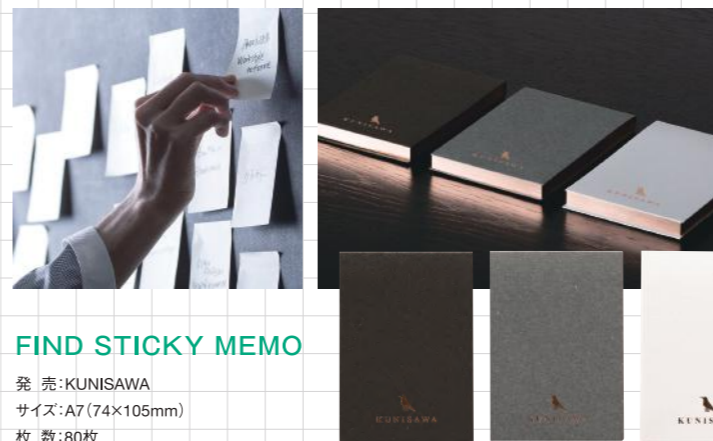

### FIND STICKY MEMO

発売:KUNISAWA  
サイズ:A7(74×105mm)  
枚数:80枚

他と一線を画すものとして注目しているのがこのメモ帳です。紙(フールス紙)の書き心地、透かし模様など品質とデザイン性の高さは、同僚や取引先の方に一目置かれること間違いなし。側面には天金加工が施されていて、洗練された高級感が漂います。できるビジネスマンの方にぜひ使ってほしいアイテムです。

## 同僚・上司に一目置かれる デザイン文具

- FIND STICKY MEMO
- memoterior
- iiro
- サラサグランド

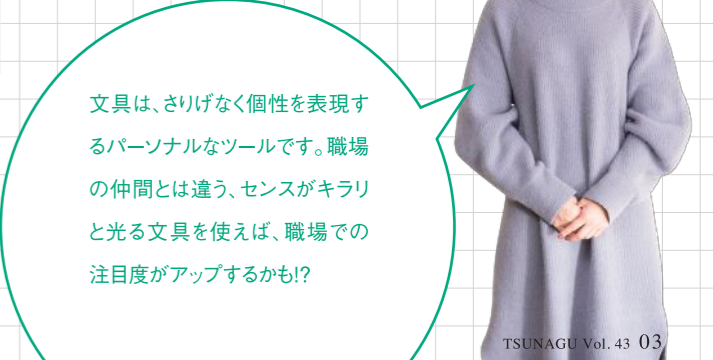

文具は、さりげなく個性を表現するパーソナルなツールです。職場の仲間とは違う、センスがキラリと光る文具を使えば、職場での注目度がアップするかも!?



# 文具は、コミュニケーションを引き出すツール。ビジネスマンにこそ、最新の文具を試してほしい。



物心がついてはじめて手にしたクレヨンと画用紙から、学校の授業や受験勉強に使った学習ノートとシャープペン、オフィスで使っているボールペンやクリップ、ファイルなど、文具は常に私たちの身近にあるものです。小売店のステーションナリー売り場にはカラフルでおしゃれな文具が並び、品定めに苦勞するほど種類が豊富。近年、あらためて文具の魅力にハマる人が増えています。「会社から支給されるものが減り、個人が自前で文具を用意するようになりまし。また女性の社会進出が進んだこととお金と時間を自由に使える女性が増え、彼女たちのリアルなニーズに応える商品が多く発売されるようになりまし。このような背景が要因となつて、文具に興味を持つ方が増えているのだと思います」。そう話すのは、さまざまなメディアで文具の魅力を発信し続ける菅未里さん。その活動は、著書や連載コラムの執筆をはじめ、文具メーカーのコンサルティング、文具の企画・開発・デザインなど多岐にわたっています。「近年では、大手メーカーだけでなく、そこから注文を請け負っていた印刷会社さんを中心に、ものづくりの技術と発想を生かして自社ブランド

ドを立ち上げるケースも増えています。さらにデザインから製造、販売までを一人で行う個人メーカーさんも少なくありません。インターネットによる販売チャネルの拡大が、多様なアイデア商品を生み出す要因になっています」。

ここ数年、頻繁に開催されるようになった文具の販売イベントやSNSによる拡散などによって、従来の文具ファン以外の個人需要が拡大。一方、ペーパーレス化や人口減少などを受け、大手文具メーカー各社は海外市場に目を向けているそうです。「海外のカンファレンスなどにも出席しますが、日本の高品質な文具は需要が高く、アジアを中心に人気です」。そのクオリティを支えているのは細部にまで神経を注ぐ国民性だけでなく、日本ならではの環境条件が、文具の発展に大きく影響しているそうです。「海外のあるノート工場を視察した際に空調管理について尋ねると、「窓を開ければ十分」と言っていたのが印象的でした。日本には四季があるので温度や湿度の管理は必須ですし、生産現場の文化が根付いたのではないかと思っています。一方、筆記具のインクは、日本の水が

軟水なので顔料と混ざりやすいなど条件に恵まれています。そのほか、温暖な気候の国では派手な色使いの文具が多いように、その国々の気候や風土によって異なる特徴が、文具の楽しみ方のひとつです」。

菅さんは、文具の魅力をより多くのの人に知ってもらうために、続々と発売される新商品のプレスリリースを確認。気になるものがあればサンプルを取り寄せ、自ら試したうえで紹介すべき文具を探すことを日課にしています。商品をセレクトする基準について尋ねると、「まずは自分が使っている姿を想像したときに素敵に思えるかどうか。そのうえで実際に使ってみて、作業がよりラクになるかどうかで選定するようにしています。見た目と実用性、その両方が大切なんです」と菅さんは話します。

その後、文具好きが高じて、大型雑貨店に就職。念願の文具売り場を担当し、販売現場を経験できたことが菅さんの大きな財産になったそうです。文具に関する深い愛情や幅広い知識だけでなく、販売店のノウハウやフローまで知っている菅さんの存在は、すぐに文具業界で広く知られることとなり、固定観念にとらわれない細やかな感性によって、文具業界に新風を吹き込み続けています。

でたくさん文具を使い、改善点を挙げてくれたからこそ、機能性の高い文具が誕生したわけです。だからこそ若い方だけでなく、ビジネス現場の中心で活躍されている方々にも、最新文具についてもっと知ってほしいと思っています。例えば、のり、ひとつをとつでも、液体のりなら塗った場所がシワになりにくいもの、スティックのりならダマにならずキレイに貼れるもの、テープのりなら貼ってはがせるものなど、使う方の不満を解消するために改良され、進化を遂げた文具がたくさん登場しています。まずはいつものボールペンを変えてみるだけでも、仕事が劇的に変わるかもしれませんよ」。

そんな彼女が文具にのめり込むきっかけとなったのは小学生の頃に経験したある出来事にありました。「当時、身近なものをもち帰りにした、おもしろ消しゴムを集めていたんですけど、それを見たクラスの子が、「なにこれ!?」って話しかけてくれた。その当時、内気だった私にとって、文具は友達たちの会話のきっかけをつくってく

れる大切なツールだったんです。身近なものだからこそ、文具はコミュニケーションを引き出す存在になり得るもの。その思いは今も変わっていません」。

とつとつでも、液体のりなら塗った場所がシワになりにくいもの、スティックのりならダマにならずキレイに貼れるもの、テープのりなら貼ってはがせるものなど、使う方の不満を解消するために改良され、進化を遂げた文具がたくさん登場しています。まずはいつものボールペンを変えてみるだけでも、仕事が劇的に変わるかもしれませんよ」。

日々仕事に追われているビジネスマンにとつて文具はツールに過ぎず、こと足りれば良いという方も少なくありません。「日本の文具は、事務用品に近いカテゴリーから発展してきたもので、見た目よりも実用性が重視されてきた歴史があります。言い換えれば、上の年代の方々が仕事

文具機能やデザインにこだわること、毎日の仕事がかどり少しく感じられるかもしれません。新たな気持ちで仕事に取り組むためにも、この春、お気に入りアイテムを探してみませんか？

## 菅さんが愛用する紙文具

### ロイヒトウルム ノート

発売:ロイヒトウルム1917  
連載で紹介する文具ネタや、撮影のプロットをまとめておくのに使っているドイツ製ノートです。表紙は撥水性があるので、お風呂に持ち込んでじっくり考えるのに重宝しています。



### カンボ マルツィオ SAFFIANOノート

発売:(株)ニッピンインターナショナル  
派手なカラーが特徴的なイタリアならではのメモ帳。本に挟むしおりとして使っていて、気になったことを書き込んだら1枚剥がし、そのページに折って挟むようにしています。



### MD付せん紙 (A7)

発売:ミドリ  
シンプルさとサイズ感が気に入っています。手帳に書ききれないTo Doリストを書いて中面に貼り、やり終えたことを見えるようにしておくことで、失念しないようにしています。



### GRAPHILO(グラフィーロ)

発売:神戸派計画  
万年筆の書き心地を楽しむために使用しているペーパーです。かすれや引っ掛かりのない滑らかな書き味が心地よいので、気になる方はぜひ一度お試しください。



### 菅 未里さん | 文具ソムリエール

大学卒業後、文具好きが高じて大型雑貨店に就職し文具売り場を担当。現在は、商品開発、売場企画、文具の紹介、コラム執筆、メディア出演などを通して、文具の魅力を伝え続ける。著書に「毎日楽しくなる きらめき文房具」(KADOKAWA)、「文具に恋して。」(洋泉社)、「仕事を効率化するビジネス文具」(オブラ社)、近著に「私の好きな 文房具の秘密」(柘出版社)がある。

菅さんが運営する文具紹介ウェブサイト  
STATIONERY RESTAURANT : <https://misatokan.jp>



①日本橋某百貨店のグランドオープンを祝うメインステージに装飾したバラの作品(2019) ②池袋某百貨店のメインウィンドウに施工したバラのフラワーウォールと巨大なバラの作品。線状の無機ELによって幻想的な光を纏う(2019) ③松山市の歩行者空間に展示された椿をモチーフにした作品(2018) ④名古屋某百貨店に装飾した作品。花の妖精をイメージしたドレスのデザインもMEGUさんが担当(2018) ⑤インターネットテレビ番組のプロモーションに使用されたオブジェ作品。MEGUさんがアート監修を担当(2019) ⑥企業のパーティ会場装飾の様子



圧倒的な存在感を放つ  
迫力のフラワーデザイン

## ジャイアントペーパーフラワー

洋の東西を問わず、美的な存在の代名詞として愛される「花」。その見た目の美しさには人目を引く魅力があり、生け花をはじめ、ブーケや髪飾り、商業施設のディスプレイなどに広く用いられています。近年、SNSを中心に話題を集めている「ジャイアントペーパーフラワー」は、その名のとおり花の大輪を紙で表現した造形アート。場の空気を「変えるほど圧倒的な存在感を放つその魅力」と可能性について、独自の手法を確立し、その作品による空間装飾を数多く手がけるデザイナー！MEGUさんに伺いました。

「ジャイアントペーパーフラワー」作品をつくりはじめるきっかけを教えてください。

花が好きだったこともあって、学生時代にフラワーアレンジメントの学校にも同時に通い、花の基本構造や装飾、アレンジの基礎を学びました。その後は生花を使った活け込み、店舗販売などを経験したのち、ブライダル装飾や空間デザインを手がけるアトリエを立ち上げましたが、出産を機に一度退いていたんです。そんなある日、SNSにアップされていた「ジャイアントペーパーフラワー」の画像を見て「一気に創作意欲が湧いてきて。自分だったらもっと新しい表現ができるんじゃないかと思って、気がついたのめり込んでいました(笑)」。

海外ですすでにアートとして存在しているものだったので、海外にはすでに専門のアトリエがあり、使用する材料によって細分化されています。それが教えられるでもなかったため、素材となる紙を選びからつくるための技法、必要となる道具づくりまで、すべて試行錯誤を繰り返しながら自分で考案しました。はじめはコピー用紙を使って60センチ程度の作品からはじめて、少しずつ発展してきた感じですね。

その後、多くの方に認知されるようになったきっかけは何ですか？

SNSに作品をアップしていたのですが、大きな転機となったのは、2015年に有名アイドルグループのカレンダーに採用していただいたこと。突然のご連絡で半信半疑でしたが、短期間で作品を完成させ、多くの方に知っていただく契機になりました。その後、2015年に「PETAL Design」というブランドを立ち上げ、CMやイベントなどのプロモーション、商業施設の空間プロデュースなどを担当させていただいています。

MEGUさんの作品ならではのこだわりは何ですか？

360度どの角度からみても美しく見えることを大切にしています。小さいものをそのまま大きくするのはなく、全体の色やサイズのバランス、装飾するロケーションによっても繊細な調整を加えることで、花のリアルな美しさを表現するようにしています。約20年間生花を扱ってきた、花の構造や形状などの知識があることも、作品のクオリティにつながっていると思います。

作品の完成までにどれくらいの時間がかかりますか？

絵コンテに沿って実寸の型を手描きで起こし、着色やカット、ワイヤーなどを使って曲線加工を施した花びらを一輪につき36枚から50枚程度つくります。すべてが手作業なので、約1カ月程度お時間をいただいています。

今後の活動に向けた抱負を教えてください。

「ジャイアントペーパーフラワー」をもっと多くの方に知っていただきたいですし、私自身いろいろな紙を試すことで、その表現の可能性を広げたいと思っています。

## INFORMATION

### ワークショップを開催

株式会社ラビリング／ペタルデザイン事業部では、「ジャイアントペーパーフラワー」づくりを体験できるワークショップを定期開催しています。詳細は下記ホームページにてご確認ください。

ペタルデザイン HP  
[www.petaldesign.jp](http://www.petaldesign.jp)



## MEGUさん

ジャイアントペーパーフラワーアーティスト／  
空間デザイナー

株式会社ラビリング／ペタルデザイン事業部代表デザイナー。生花の店頭販売や商業施設の活け込み、ブライダル装飾や空間デザインなどの分野で活躍したのち、2015年に「ジャイアントペーパーフラワー」を手がける日本初のアトリエ・ペタルデザインを設立。生花や華道の伝統や美学に自由な発想を掛け合わせた独自の手法によって、空間装飾の世界に新風を吹き込み続ける。2016年に初の著書「手作りのジャイアントペーパーフラワー」(プチック社)を刊行。

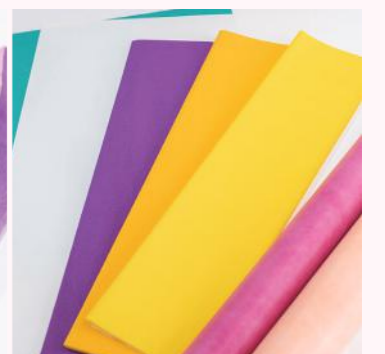
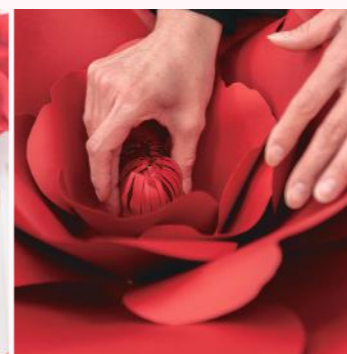
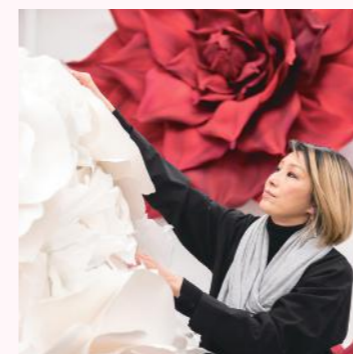

作品づくりには、ペーパークラフトや包装紙として使用される「クレープ紙」と、花のラッピングに用いられる「不織布」、一般的な「画用紙」などを使用。「クレープ紙」は伸張性があり、手で力を加えることで、ニュアンスのある繊細な曲線を表現できる。

「手紙」は語る

植村 鞆音

人間は表現する動物だというが、

手紙は人間の表現のなかでもっとも深く高貴なものだと思う。

手紙は手書きがいい。眼光紙背に徹すれば、書き手の人となりが見えてくる。

第二十一回 武者小路 房子

戦前から戦後にかけて二時代を画した武者小路実篤を知らない人は多いだろう。ましてその先妻だった武者小路房子のことを知る人はごく限られているに違いない。わたしは「人に歴史あり」という番組で武者小路実篤を紹介する役目を仰せつかったお蔭で房子を知ることになった。昭和四十四年で、数えてみればいまから半世紀以上前のことになる。

武者小路実篤を知らない人のために一言すれば、実篤は日本の小説家、詩人、画家。学習院高等科時代に志賀直哉や木下利玄と知り合い、トルストイに傾倒、のちに志賀や有島武郎、有島生馬などと文芸雑誌「白樺」を創刊して「白樺派」と呼ばれるグループの思想的支柱となった。著書に「友情」「愛と死」「真理先生」などがある。大正二年、二十八歳のとき七歳年下の房子と結婚し、五年後の大正七年に二人は仲間とともに階級闘争のない理想郷を実現しようと宮崎県児湯郡木城村(現・木城町)に「新しき村」を建設する。お互いが人間らしく生き、むつみ合い、個性を尊重し、他人を傷つけないこと、天命を全うするというのが趣旨。同人たちは農業で汗を流し、コンサートや演劇を楽しみ、著作を試み、絵を描いた。

昭和四十四年初夏、私は番組構成者の沼田幸二と「新しき村」を訪ねた。案内してくれたのは杉山正雄という武者小路さんの養子で、房子さんは杉山さんと再婚していた。余談になるが、偶然にも杉山さんはうちの父の山口高校の後輩で、いろいろ先進的なことを父に教えてもらい、「新しい村」に参加したのも多分に父の言動の影響があるということだった。

房子さんは武者小路さんの若いころのこと、「新しい村」のことをいろいろ話してくださった。阪田寛夫に「武者小路房子の場合」という著書がある。わたしはいまだに読んでいないが、表紙の帯には「大恋愛の末結ばれた武者小路実篤の最初の妻房子の奔放で数奇な生涯を辿る伝記的小説」とある。

何一つ不自由なく育った房子さんは自我に目覚めた自由で奔放な性格だったようだ。実篤の再婚相手安子さんは房子とはまるで正反対の貞淑で従順な女性だったらしい。

房子さんは「新しい村」で暮らすようになって杉山青年と恋をする。純な性格だったのだろう。当時のわたしのメモ帳には、彼女の発言が載っている。「本気になって怒るのは私だけ。怒る人間は信用できる」。またこうもいっている。「美しいものが価値をもつ。美しいものがなければ、生きている価値がない」と。いかにも自由に生きた女性の発言に相応しい。

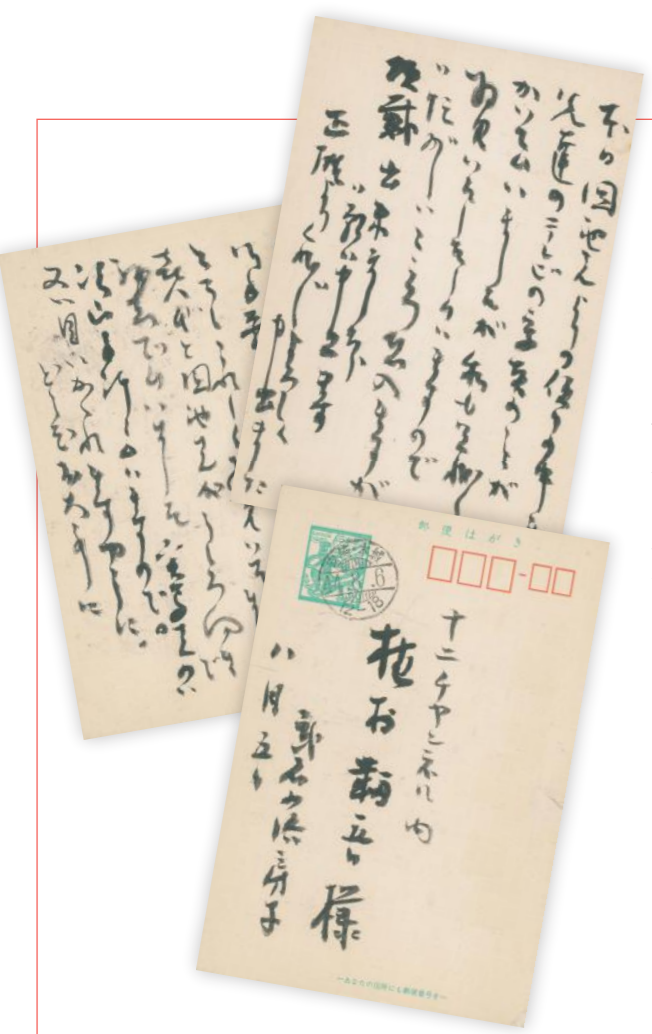

武者小路 房子



1892年生まれ、福井県大野郡上庄村(現・大野市)出身。1912年青踏社に参加。翌年、武者小路実篤と結婚したのち、お互いを尊重し人間らしく生きることのできる理想郷をめざす実篤とともに、村落共同体「新しき村」に入村。実篤と離婚後、武者小路正雄(旧姓・杉山)と再婚し、夫とともに村の存続に生涯を捧げた。1989年死去。享年96才。

番組が制作・放映された年、武者小路は八十四歳だった。わたしは取材のため何度か調布のお宅にお邪魔したが、取材内容はあまり覚えていない。通された書斎兼応接間にはおびただしい書物とともに西欧の著名画家の原画が何枚か無造作に壁に立てかけられ、広大な庭には樹木がうっそうと繁り、ときどき野鳥がガラス窓にぶつかる音に驚かされた。わたしはそんな折、当時上梓された「武者小路実篤詩集 人生の特急車の上で一人の老人」という詩集にサインをいただいた。三十代だったその頃のわたしには無縁ともいえる詩集のタイトルだったが、当時の武者小路さんの年齢に近づいたいまわたしの胸にこのタイトルは重く響く。

ところで、このコラムの主役は実篤さんではなく、先妻の房子さんである。房子さんは福井の素封家の娘に生まれ、女性解放を謳った「青鞥」の同人となり、実篤さんと巡り会い、結婚し、「新しき村」建設のため宮崎で暮らすようになり、実篤の女性関係がもとで四年後の大正十一年に離婚し、「新しき村」の理想の灯を守り続け、平成元年九十六歳で天寿を全うした。

手紙を蔵つた段ボールの箱の底に、取材の後彼女からわたし宛に届いた二通の葉書が残されていた。

実篤さんの番組が放映されたのが昭和四十四年の七月十六日。葉書の日づけは八月五日と九月十五日となっている。二通目の葉書には、「白樺」同人の園池公致の名前が出ている。番組に出演した園池さんにわたしがスタジオスナップを送った。写真を見たいので私にも送れという主旨である。

「本日園池さんの便りの中に先達のテレビの写真のことがかいてありました。私こそ是非ぜひ拝見したくございまして、お忙がしいところ恐入りますが頂戴出来ましたら御願ひ申し上げます。正雄よりくれぐれもよろしく申し出ました」

葉書は二通とも毛筆で書かれている。番組放映後、近代文学史に名を残す人物に立て続けに葉書を頂戴しながら、なぜその後連絡をとらずじまいにしてしまったのだろう。後悔が残る。房子さんとのこともそうだが、杉山正雄さんとの関係がそのままになってしまったことがそれにもまして悔やまれる。彼は十九年後に他界したわたしの父の山口高校時代を知る数少ない知人の一人だったのに。



著者略歴  
植村 鞆音 エッセイスト  
小説家・直木三十五の甥、東洋史学者・植村清二の子として愛媛県松山市に生まれる。1962年早稲田大学第一文学部史学科卒業後、東映を経てテレビ東京に勤務。同局常務取締役、(株)テレビ東京制作代表取締役社長等を歴任。2005年「直木三十五伝」で尾崎秀樹記念・大衆文学研究賞受賞、2007年「歴史の教師植村清二」で日本エッセイスト・クラブ賞受賞。主な著書に「夏の碑」「気骨の人 城山三郎」など。



■塩瀬総本家

「チョコ羊羹(仮)」 ※現在開発中のため、発売日は未定です

ご担当者様コメント

かねてよりお付き合いがありましたKPP営業担当の中村さまに新商品開発のお話をしたところ、いくつかの商品をご提案いただきました。しかし、なかなか当社の商品開発に合う商材がなく苦悩しましたが、中村さまより「クレールホワイト」の試供品をいただき、早速試作したところ、今までにない出来栄となり一気に商品開発が進みました。

新商品の「チョコ羊羹(仮)」は、羊羹と絵柄の間にクレールを挟むことで羊羹の水分が絵柄に移るのを防ぎ、表面に施された四季折々の花々の鮮やかな色彩を美しく表現することができました。現在、販売の準備を進めている段階ですが、社内の試食会では「黒い羊羹に四季折々の絵がきれいに転写されていて食欲をそそる」「すっきりした甘さの羊羹とココのあるチョコレートがマッチして、日本画風の絵柄がより一層引き立っている」、さらには「ベルギー産のチョコレートと国産小豆がコラボする不思議な感覚」など、スタッフからも上々の感想が寄せられました。

※新商品の発売については、塩瀬総本家様のホームページまたは直接お問い合わせください。

クレールとは?

天然素材から生まれた可食性フィルム。溶解温度(冷水、50℃、80℃)の異なる製品ラインナップがあり、溶けても無味無臭のため、いろいろな用途に応用できます。例えば、水分の多いフルーツを使ったケーキなどでも、このフィルムを使うことでスポンジやパイへの水分移行を防ぐことができます。また、調味料の梱包や印刷して食品に転写することができるほか、天ぷらなどの高温調理でも対応できるため、調理をしやすくなります。

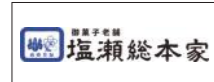

塩瀬総本家

HP: <https://www.shiose.co.jp>

塩瀬総本家の初代「林浄因」は貞和5年(1349年)中国より来日し、奈良に住み、饅頭を制し宮中に献上いたしました。これが日本の饅頭の元祖と云われております。創業以来670余年塩瀬の暖簾は、今日もお熟練した菓子職人の技と心で伝えております。

KPP営業担当者コメント



中村 勝也

東京本社 東日本営業部化成品第2課  
(4月より印刷・情報用紙営業本部 印刷用紙部 印刷第2課)

塩瀬総本家様へご提案しましたクレールは、天然素材から生まれた食べることのできるエコフィルムです。クレールは透明なものが主流ですが、今回は絵柄を美しく表現するために、不透明の「クレールホワイト」をご提案しました。セパレータ用途としてお菓子や大手コンビニのラーメン(電子レンジで温めるタイプ)などにも採用実績があります。クレールの片面に澱粉を塗布した袋タイプもご提案できるため、環境配慮のニーズを受けて需要は更に広がっていくものと思います。

持続可能な社会実現に向けて、KPPグループのあくなき挑戦

KPP Sustainable Times

昨今注目を浴びているマイクロプラスチックによる海洋汚染問題の解決のために、当社グループの「創紙力」による環境負荷の低減方法を提示したいと考えています。紙化、減量プラスチック、バイオプラスチックなどの代替素材の開発や流通を通じて、さまざまな観点から提案いたします。

今回は、お客さまとともに環境負荷低減商品の一部をご紹介します。



■プラス株式会社

「紙製クリアーホルダー」

ご担当者様コメント

近年、「持続可能な開発目標(SDGs)」の達成に向けて、政府主導のもと企業の環境問題に対する一層の配慮や取り組みが求められており、プラスチックの削減や代替品に対するユーザー側の関心が高まっています。こうした社会的背景をふまえ、プラスチック製クリアーホルダーの使い勝手をできる限り再現しながら、プラスチック使用量を約70%削減した紙製のクリアーホルダーを開発しました。

導入されたお客さまの中には、「紙なのに透明な表紙」という点に強い関心を持たれるケースが多く、ユーザーが実際に手に取って書類を入れて透け感を実感されたり、実際に手で破いてみることで「たしかに紙だね!」と驚かれる方も少なくありません。

環境問題に高い意識で取り組まれている企業・地方公共団体などから、購入及び問い合わせが数多く来ております。発売直後から名入れ要望される企業・団体様からの問い合わせが複数ありました。また数々の雑誌・ニュースなどでも取り上げられております。

※本製品をすべてプラスチック製として比較した場合

■商品の詳細は下記にてご確認ください。

[https://bungu.plus.co.jp/product/file/folders/paper\\_folder](https://bungu.plus.co.jp/product/file/folders/paper_folder)

KPP営業担当者コメント

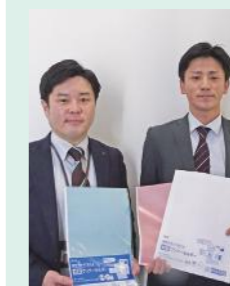

当社グループは「GIFT+1」を経営ビジョンとして掲げており、「+1」に当たる環境配慮型商品の提案のひとつとして、プラス株式会社様の「紙製クリアーホルダー」の開発に携わらせていただきました。環境への関心が高まるなか、当社では2018年に「KPP Green Biz Project」を立ち上げ、環境に配慮した素材や製品開発に取り組んできた成果の一つと考えています。今後も当社グループの「創紙力」を用いて、サステナブルな社会づくりに貢献して参ります。

坂口 広史 課長(左) / 宮田 淳史(右)  
東京本社 営業推進営業本部 営業推進部 機能商品課



**PLUS** プラス株式会社  
HP: <https://bungu.plus.co.jp>

1948年創業。文具・事務用品、オフィス家具等の製造、販売。ステーションナリー部門では、オフィスで使うファイルや事務用品のほか、家庭や学校で使う幅広い文具を開発。他にはないユニークな機能や、持っているだけで楽しくなるデザインなど、新しい価値を提供しています。

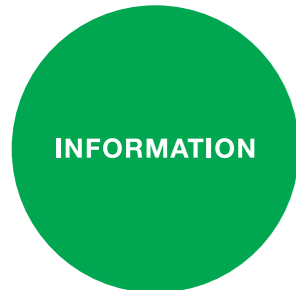

GREEN PRODUCTSを集めたコーナーを新設

当社グループが運営する紙のECサイト「PAPER MALL」に、地球環境に配慮した商品シリーズ「Green Products」専門のページを開設しました。こちらも併せてご覧ください。

紙を1枚から注文できるECサイト



ペーパーモール 検索

<https://www.kpps.jp/papermall>

▶ 東松島市立宮野森小学校にて「和紙漉き体験授業」を実施

1月23日、一般財団法人C.W.ニコル・アフンの森財団との共催イベントとして、東松島市立宮野森小学校の3年生20名を対象に和紙漉き体験授業を行いました。

当社は、同財団が進める震災復興プロジェクトの主旨に賛同し、森の再生や子どもたちの心のケアなどを通じて震災復興に尽力する活動を支援しています。和紙漉き体験授業では、手漉き和紙作家のロギール・アウテンボーガルト氏を講師に迎え、楮や三桧から和紙ができるまでの工程を紹介。子どもたちは目を輝かせて聞いていました。その後、子どもたち自身が木づちで楮と三桧を叩いて繊維を細かくほぐす叩解から、原料をネリと混ぜ合わせて和紙を漉くまでを体験しました。和紙には、学校に隣接する「復興の森」から採取した植物や東松島の海岸で採取した海藻類を漉き込み、個性溢れる和紙に仕上がりました。授業に参加した子どもたちからは、「初めてだったけれど楽しかった」「和紙作りは難しいと思っていたけれど、うまくできてよかった」との感想がありました。

また、弊社のこれまでの活動を評価いただき、宮野森小学校校長村岡 歩様より感謝状が贈呈されました。



▶ 「TSUNAGU GALLERY×妹尾直子」展を開催

「TSUNAGU GALLERY」は、これまでに本誌でご紹介させていただいた作家によるペーパー作品を、実際に間近でご覧いただける企画展です。今回は、紙布作家・妹尾直子さんが製作された「絹紙布織物」や、経糸・緯糸ともに紙布を使用した諸紙布の帯作品、さらには実際に触っていただける生地見本など、普段触れる機会の少ない紙布作品に「見て」「触れる」ことのできる展示です。また、茨城県常陸大宮市にある西ノ内和紙専門店「紙のさと」で販売されているメガネケースや名刺入れなど、紙布の材料となる西ノ内和紙を使ったオリジナル製品も併せてご覧いただけます。どなたでも自由にご覧いただけますので、この機会に是非お立ち寄りください。



絹紙布織物

諸紙布花織帯「風車」(左) 第62回日本伝統工芸展 入選作品  
諸紙布風通緋帯「風海」(右) 第65回日本伝統工芸展 入選作品



西ノ内和紙専門店「紙のさと」のオリジナル製品

実際に触っていただける生地見本

会期 3月2日(月)～4月30日(木)  
※9:00～17:00(平日のみ)

観覧料  
無料

会場 国際紙パルプ商事株式会社 本社ビル  
1階 エントランス  
(東京都中央区明石町6番24号)

KPPの  
海外拠点に  
クローズアップ

出会う+

DEAU PLUS

DATA  
Room 10B6, Floor 10th,  
International Plaza,  
343 Pham Ngu Lao Street,  
Pham Ngu Lao Ward,  
District 1, Hochiminh City,  
VIETNAM  
TEL: 84-28-6291-5623  
FAX: 84-28-6291-5622  
E-Mail: hcm@daiei.com.sg



DAIEI PAPERS (S) PTE LTD

Hochiminh Office

シンガポール大永 ホーチミン事務所

KEY PERSONS 01

マーケティング

Phan Thi  
Nhu Trang

ファン・ティ・ニュー・チャンさん

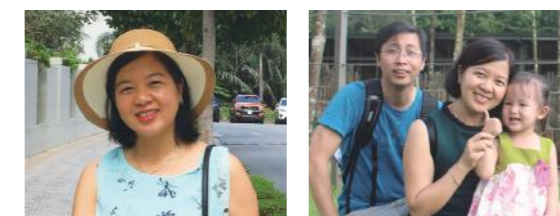

Q4 その本を選んだ理由は?

子どもの頃から『コオロギの日記』という本の娯楽性と教養性に深く感銘を受けています。この本は、一匹のコオロギの冒険旅行物語です。主人公のコオロギが外の世界に出たばかりの頃、コオロギは自身の若さと頑固さのために、多くの困難と試練に直面しました。しかし、コオロギはより多くの人生経験を積み、その努力によって彼はあらゆる困難に対処するために成熟し、勇敢になっていきます。これは私たちの生活にも当てはまります。

Q1 担当している業務は?

「紙製品・紙のトレーディング」

Q2 性格をひと言でいうと?

「自発性」

Q3 心に残る一冊は?

「コオロギの日記」  
(Mr.To Hoai著)

KEY PERSONS 02

マーケティング

Nguyen Thanh  
Ngan

グエン・タン・ガンさん

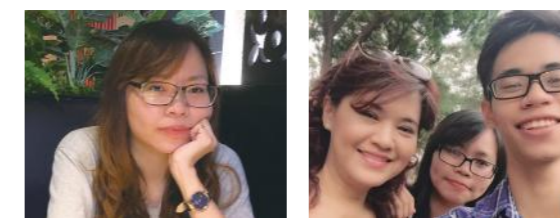

Q4 その本を選んだ理由は?

「私たちが愛してくれる人は、決して私たちから離れません」。これは私の大好きな『ハリー・ポッター』にある言葉です。無条件に愛してくれる人がいることは、この世で最高のものです。人を受け入れ、そして愛する力は、私たちに多くのことを語っています。私たちは、ほかの誰かが何を経験しどんな人生を送ってきたのかを知りません。みんなが美しいことに気づくことは、私たち自身をより良い方向に導き、成長していくのに役立ちます。

Q1 担当している業務は?

「紙製品および古紙のトレーディング」

Q2 性格をひと言でいうと?

「誠実」

Q3 心に残る一冊は?

「ハリー・ポッター」シリーズ  
(J.K.Rowling著)

OUR BUSINESS

ホーチミン事務所は、2011年1月にシンガポール大永の駐在員事務所として設立しました。海外事業所のなかでは比較的新しいですが、この国の発展とともに成長していくことをめざしています。ベトナムにおいて、日めくりカレンダーは一般的に使用されており、旧正月の贈り物としても用いられます。また古紙は、近年ベトナムにおいて多くの工場が新設されており、需要が大きく拡大しています。





作る

紙と触れ合い、モノを作る

「PAPERCRAFT on the DESK」

デスクに春風を吹き込む

## 「セパレート式ペンスタンド」

リバーシブル  
タイプ

内部が2つに仕切られていて、ペンやハサミなどの文具がすっきりと収納できるペンスタンドです。使用頻度に応じて振り分ければ、作業の効率アップ間違いなし。また、春をイメージした柔らかなカラーリングが、デスクまわりに軽やかな印象をもたらします。

「作る」vol.43使用紙：サンカード+ (260.0g/m<sup>2</sup>/王子マテリア株式会社)

「高白色」「高光沢」「インキ速乾性」の三拍子揃った黄味系高級両面コートカード。

折り線 -----

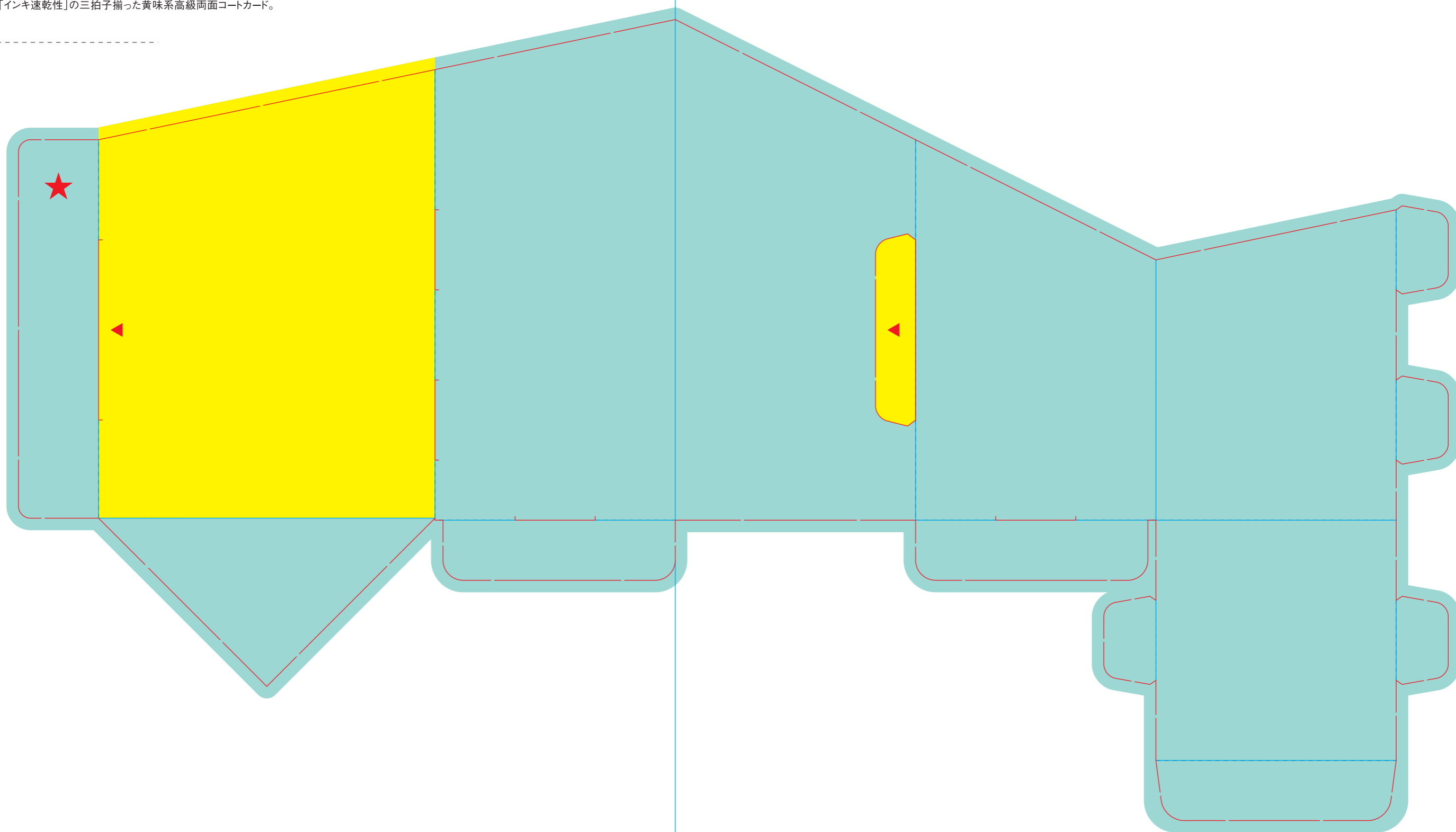

# 作り方

はじめに抜き型に沿って、ペンケースを切り取ります。

1 折り線に沿ってすべて山折り(または谷折り)します。  
※ここでは山折りの例をご紹介します。

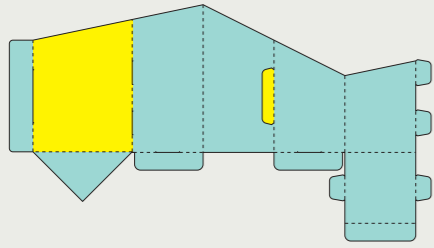

2 しっかりと折り終えたら、図を参考に★を内側に巻き込むように折り、黄色の突起を切り込み口に差し込みます。

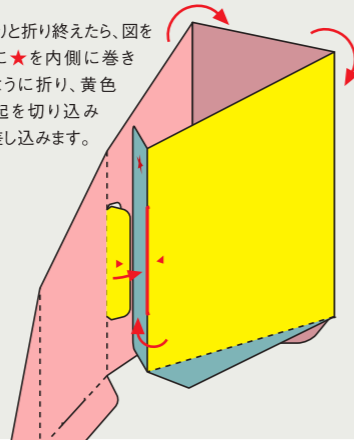

3 さらに巻き込むように折ったら、図のように2カ所の突起を切り込み口に差し込みます。

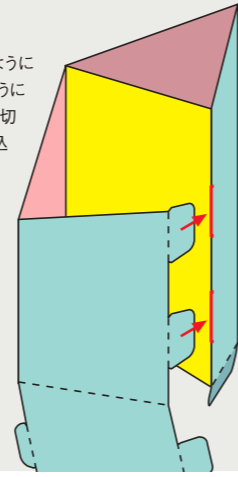

4 ペンケースの底にあたる部分3カ所を、図の順番で内側に折り込みます。

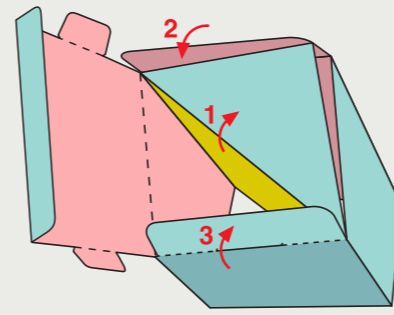

5 最後に3カ所ある突起をすべて差し込めば…

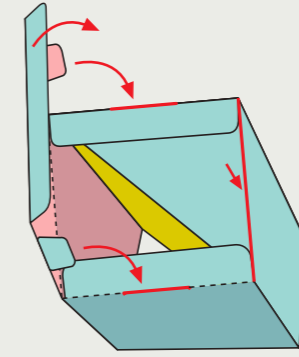

完成!

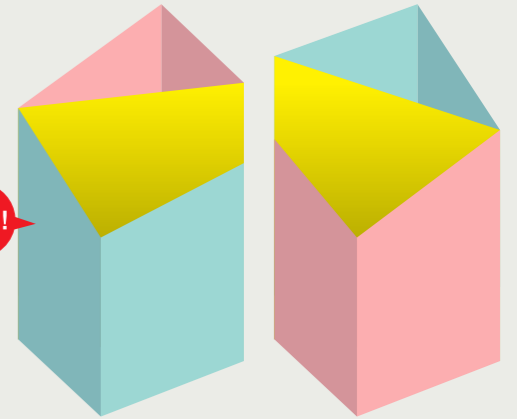

↑オモテ面を「山折り」した場合

↑オモテ面を「谷折り」した場合

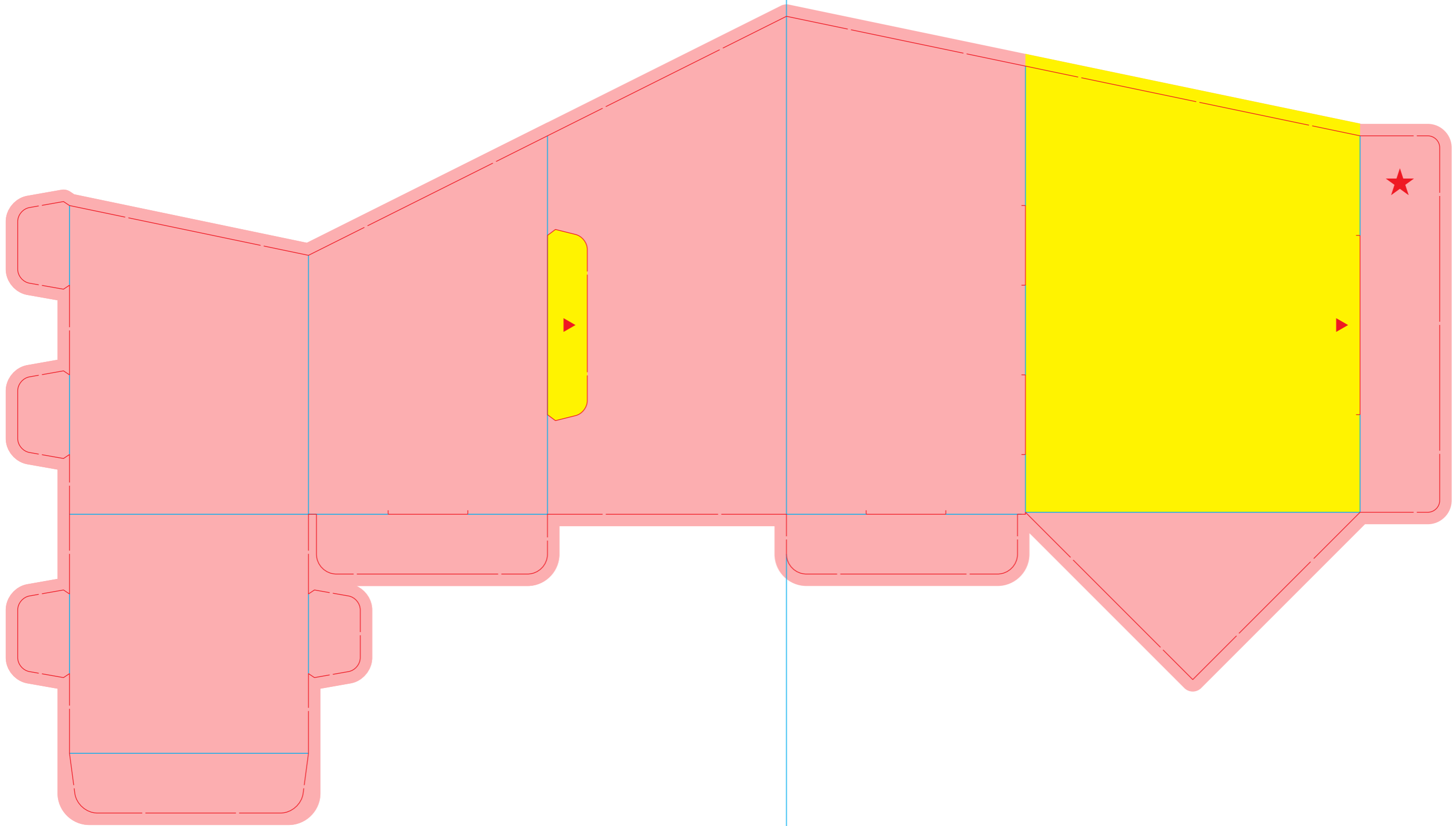

5/3(日・祝)～5(火・祝)

EVENT

## 上野の森 親子ブックフェスタ2020

親子で児童書に親しんでもらうことを目的とした恒例イベント。作家によるサイン会や講演会、絵本の読みきかせなど、親子で楽しめる内容が目白押しです。また、人気の絵本や児童書を読者謝恩価格で購入できる販売会も開催されます。



DATA

- 会場：上野恩賜公園 噴水広場周辺  
(東京都台東区上野公園・池之端三丁目)
- 入場料：無料
- 問い合わせ：上野の森 親子ブックフェスタ運営委員会
- MAIL: ueno@jpic.or.jp
- HP: www.jp-pic.or.jp/event/ueno
- ※感染拡大に伴う開催判断は、4月上旬に上記HPにて発表する予定です。



4/22(水)～25(土)

EXHIBITION

## 2020中部パック

原料や製造機器のほか包装機械や物流機器、包材メーカーやパッケージ印刷会社など、包装に関わる機器や技術が一堂に介する総合展。出展社によるプレゼンテーション、セミナーや特別講演会も開催されます。

DATA

- 会場：ポートメッセなごや  
(愛知県名古屋市港区金城ふ頭2-2)
- 料金：1,000円
- 問い合わせ：事務局
- TEL: 052-452-3161
- HP: https://chubupack.or.jp

5/3(日・祝)～5(火・祝)

EVENT

## 浜松まつり

浜松市の町内会ごとに用意した170以上の大凧が勇壮に大空を舞う遠州初夏の風物詩。初子の誕生を祝う「初凧」、迫力満点の「糸切り合戦」のほか、夜の市街地を彩る御殿屋台の引き回しなど見どころ満載です。

DATA

- 会場：静岡県浜松市中部  
中田島会場(風揚げ)
- 観覧料：無料
- 問い合わせ：組織委員会
- TEL: 053-458-0011
- HP: https://hamamatsu-daisuki.net/matsuri

～5/10(日)

EXHIBITION

## 小さなデザイン 駒形克己展

造本作家／デザイナーとして活躍を続ける駒形克己さんの作品を集めた展覧会。アメリカ時代の実験的な試作から、音楽、ファッション関連の作品、絵本の制作過程がわかるスケッチまで、普段は見ることのできない貴重な資料約200点を一覧できます。



「Little Tree」ワンストローク 2008年

DATA

- 会場：三菱地所アルティアム  
(福岡県福岡市中央区天神1-7-11 イムズ8F)
- 料金：一般：400円 学生：300円  
(高校生以下、障がい者等とその介護者1名は無料)
- 休館日：4月21日(火)
- 問い合わせ：三菱地所アルティアム
- TEL: 092-733-2050
- HP: http://artium.jp/exhibition/2020/20-01-komagata



「Little Eyes3 いろいろいろいろ」借成社 1990年

～5/24(日)

EXHIBITION

## 染型紙の技と美 — 伝統文様から「かわいい」まで —

多様な意匠と職人の精巧な技術が詰まった伊勢型紙の魅力を存分に堪能できる企画展。名古屋造形大学が所蔵する約2万点のコレクションから厳選した、優れた手仕事による伊勢型紙が多数展示されます。

DATA

- 会場：豊田市民芸館  
(愛知県豊田市平戸橋町波岩86-100)
- 料金：無料
- 問い合わせ：豊田市民芸館
- TEL: 0565-45-4039
- HP: www.mingeikan.toyota.aichi.jp

7/8(水)～10(金)

EVENT

## 第31回【国際】文具・紙製品展 (ISOT[夏])

筆記用具からホビー用品まで、あらゆる文具・紙製品が一堂に集結する日本最大の商談展示会。文具の最新トレンドがわかるセミナーのほか、日本文具大賞の受賞作品発表も大きな注目を集めています。

DATA

- 会場：東京ビッグサイト 青海展示棟  
(東京都江東区青海1-2-33)
- 入場料：5,000円(事前登録で無料招待券を進呈)
- 問い合わせ：リード エグジジション ジャパン(株)
- TEL: 03-3349-8505
- HP: www.isot.jp/ja-ja.html

※開館日・開館時間などは、各ホームページにてご確認ください。

※感染症の影響により、上記のイベント・展示が中止もしくは延期になることがあります。おでかけの際は、事前にホームページまたはお電話にてご確認ください。



輸送マイルージとCO2排出を抑え、地球温暖化に配慮したライスインキを使用しています。



針金・糊・熱が不要な製本方法を採用し、リサイクルや怪我の危険へ配慮しています。



国際紙パルプ商事株式会社  
KOKUSAI PULP & PAPER CO., LTD.

発行：経営企画本部 経営企画部 IR・広報課  
〒104-0044 東京都中央区明石町6番24号  
TEL (03) 3542-4111 (代)

URL <http://www.kppc.co.jp>